

- NOTAS DE PROJETO:
- DIMENSÕES EM CM, EXCETO ONDE INDICADO.
  - O CONCRETO UTILIZADO DEVERÁ SER DA CLASSE C30 CONFORME DISCRIMINADO NA NBR 6118 (ABNT, 2014).
  - AS ARMADURAS DOS CONSÓLIDOS ESTÃO INDICADAS NAS FRANCHAS COM CÓDIGO D-032-CC-XXX. AS ARMADURAS DOS CONSÓLIDOS DEVERÃO SER MONTADAS JUNTO COM AS ARMADURAS DOS PILARES.
  - IÇAMENTO DOS PILARES:
    - A MOVIMENTAÇÃO DOS PILARES SOMENTE PODERÁ SER REALIZADA APÓS O CONCRETO ATINGIR A RESISTÊNCIA CARACTERÍSTICA (kg) DE 21 MPa.
    - O IÇAMENTO DAS PEÇAS DEVE OCORRER OBRIGATORIAMENTE NA DIREÇÃO DA MAIOR INÉRCIA, CONFORME INDICADO NO DETALHE DOS PILARES.
  - LEVANTAMENTO DOS PILARES:
    - PODERÃO SER PREVISTOS FUROS PARA FACILITAR A OPERAÇÃO DE LEVANTAMENTO DOS PILARES. OS FUROS DEVEM POSSUIR DIÂMETRO DE NO MÁXIMO 100 mm.
    - O FURO DEVERÁ SER REALIZADO DE FORMA QUE A SOLICITAÇÃO DE LEVANTAMENTO OCORRA NA DIREÇÃO DA MAIOR INÉRCIA DOS PILARES.
    - A POSIÇÃO DO FURO DEVE VARIAR ENTRE 15% E 20% DO COMPRIMENTO DO PILAR, MEDIDO A PARTIR DO TOPO.

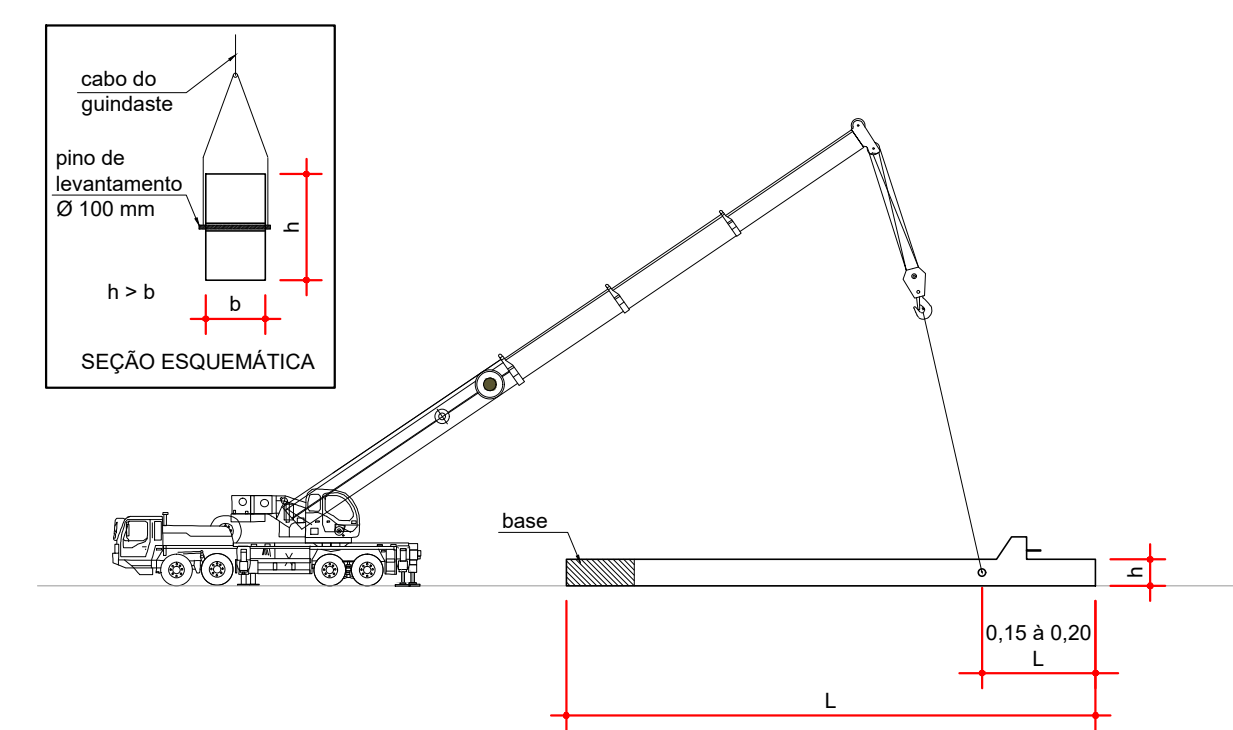

REVISÃO	DESCRIÇÃO	DESENHO	APROV	DATA
2	REVISÃO DE NOMENCLATURA DOS PILARES		PJC	PJC 28/10/2019
1	REVISÃO GERAL		PJC	PJC 20/09/2019
0	INICIAL		PJC	PJC 19/08/2019

Projeto estrutural  
**PROJECALC**  
 ENGENHARIA

ENGP CIVIL - WELINGTON RENANN TAIVARES  
 CREA-PR 1002910  
 contato: wrenann@projecal.com.br

ENGP CIVIL - MATEUS GALDINO DA SILVA  
 CREA-PR 1342910  
 contato: mateus@projecal.com.br

CURITIBA - PR (41) 3013-4787

Obra

GINÁSIO DE ESPORTES PATO BRANCO

PROJETO EXECUTIVO

ARMADURAS DOS PILARES PP81 A PP83

Proprietário  
 PREFEITURA MUNICIPAL DE PATO BRANCO

Endereço  
 RUA BENJAMIN BORGES, BAIRRO FRARON, PATO BRANCO - PR

Escala  
 INDICADA

Data  
 10/2019

NUMERO  
 D-032-CP-022